

E>>easyways

MANUAL DE USUARIO

**Milano
Coffee
3 en 1**



E>>easyways
Así de simple
WWW.EASYWAYS.CL

Nespresso® y Dolce-Gusto® son marca registrada propiedad de Societe Des Produits Nestlé S.A. EasyWays Chile no está relacionado ni asociado en ninguna manera a Societe Des Produits Nestlé S.A.



ÍNDICE

INSTRUCCIONES DE SEGURIDAD IMPORTANTES	4
CONOZCA SU MILANO COFFEE 3 EN 1	7
DIFERENCIAS ENTRE UN EXPRESO Y LUNGO	10
PRIMER USO DE SU MILANO COFFEE 3 EN 1	11
PREPARE SU CAFÉ CON CÁPSULAS NESPRESSO®	13
PREPARE SU CAFÉ CON CÁPSULAS DOLCE-GUSTO®	14
PREPARE SU CAFÉ CON GRANO MOLIDO	17
CONFIGURE SU MILANO COFFEE 3 EN 1	18
ADAPTE EL VOLUMEN DE SU CAFÉ	19
LIMPIEZA Y CUIDADOS	20
DESCALCIFIQUE SU MILANO COFFEE 3 EN 1	21
GUÍA PARA RESOLVER PROBLEMAS	22
INSTRUCCIONES PARA EL USO DE LA GARANTÍA	23

INSTRUCCIONES DE SEGURIDAD IMPORTANTES

LEA DETENIDAMENTE ESTAS INSTRUCCIONES ANTES DE USAR SU MILANO COFFEE 3 EN 1 DE EASYWAYS, AUNQUE ESTÉ FAMILIARIZADO CON EL EQUIPO. ASÍ PODRÁ ADOPTAR TODAS LAS PRECAUCIONES BÁSICAS DE SEGURIDAD, HACER UN BUEN USO DEL EQUIPO Y COMPRENDER LAS LIMITACIONES Y LOS PELIGROS POTENCIALES ASOCIADOS. SEGUIR TODAS LAS INDICACIONES REDUCE LOS RIESGOS DE INCENDIO, DESCARGAS ELÉCTRICAS Y/O ACCIDENTES.

ESTE PRODUCTO ESTÁ DESTINADO ÚNICAMENTE PARA USO DOMÉSTICO. No utilice Milano Coffee 3 en 1 para otra cosa que no sea el uso previsto. Cualquier otro uso, especialmente una mala manipulación, puede causar graves accidentes.

PRECAUCIÓN: PARA REDUCIR EL RIESGO DE INCENDIOS, DESCARGA ELÉCTRICA O LESIÓN, COCINE SÓLO CON LOS ACCESORIOS QUE VIENEN EN LA CAJA.

ES OBLIGATORIO consultar detalladamente este Manual de Usuario.

ANTES DEL USO

Para el uso óptimo de Milano Coffee 3 en 1, asegúrese de cumplir con los siguientes pasos:

- Para evitar descargas eléctricas, no utilice este aparato cerca de agua. Tampoco sumerja el cable de alimentación en agua u otro líquido. Si el aparato está húmedo o mojado, desenchúfelo inmediatamente.

ATENCIÓN: NO DERRAME LÍQUIDOS EN LA BASE PRINCIPAL O CABLE DE

ALIMENTACIÓN. ESTO PODRÍA DAÑAR GRAVEMENTE SU FUNCIONAMIENTO Y PERDER SU GARANTÍA.

- Nunca sujete ni pase el cable de alimentación por esquinas o bordes afilados. No desconecte tirando del cable de alimentación. No transporte el aparato sujetándolo del cable. **ATENCIÓN:** NO SE RECOMIENDA EL USO DE ALARGADORES. SE SUMINISTRA UN CABLE CORTO DE ALIMENTACIÓN PARA EVITAR LOS ACCIDENTES QUE SE PODRÍAN PROVOCAR AL ENREDARSE O TROPEZAR CON UNO MÁS LARGO.

- No opere este electrodoméstico si tiene el cable o enchufe dañado, después de que funcione mal, se haya caído o se haya dañado de alguna manera. Tampoco vuelva a utilizarlo si observa sobrecalentamiento o descarga eléctrica. Ante cualquier signo o sospecha de mal funcionamiento, apague la máquina y espere a que se enfríe. Luego llévelo a nuestro Servicio Técnico Autorizado EasyWays® para su examinación, reparación o ajuste.

- **NO** coloque ni utilice este electrodoméstico sobre o cerca de superficies calientes (quemadores a gas, eléctricos, horno caliente, etc), o con agua. No lo exponga directo a luz solar, humedad y bordes afilados. Siempre utilice el aparato sobre una superficie seca, nivelada y estable, al menos a 60 cm de la fuente eléctrica (NUNCA en el exterior o al aire libre). Nunca cubra la máquina durante su funcionamiento.

- Este aparato puede ser utilizado por niños mayores de 8 años, siempre y cuando sean CONTINUAMENTE SUPER-



VISADOS por un adulto, al igual que las personas con capacidades físicas, sensoriales o mentales reducidas, o con falta de experiencia y conocimientos. En cualquiera de estos casos es obligación proporcionar las instrucciones relacionadas con el uso del aparato de forma segura, para que comprendan los riesgos existentes. **ESTO NO APLICA CUANDO EL APARATO ESTÉ CALIENTE**, en este caso es necesario evitar que los niños estén dentro de la cocina. **ATENCIÓN: ESTE ELECTRODOMÉSTICO NO ES UN JUGUETE. EVITE ACCIDENTES.** Mantenga este aparato fuera del alcance de menores de 8 años.

- Cuando use su máquina por primera vez, es posible que observe líquido al interior del Tanque. **ESTO ES NORMAL** y se justifica debido a que la máquina es puesta a prueba en la fábrica, para asegurar un correcto funcionamiento del aparato. Antes de usar por primera vez, limpie cuidadosamente el Tanque con agua y la Base Principal sólo con un paño húmedo.

- Cuando retire el Adaptador de café de la máquina, notar que la Base Principal tiene una aguja cuya función es conectar el Adaptador a ella. **NUNCA** toque esta parte con sus manos.

DURANTE EL USO

- Este aparato ha sido diseñado para ser conectado únicamente a la toma eléctrica doméstica estándar (220 V, 50Hz).

- Para evitar quemaduras o un accidente, nunca mueva su Milano Coffee 3 en 1 durante el funcionamiento. No toque las partes muy calientes de la máquina ni los chorros de vapor o agua. No mueva la Palanca de Bloqueo cuando Milano Coffee 3 en 1 esté preparando el café. **PRECAUCIÓN:** Evite accidentes por agua caliente. Tenga cuidado al manipular agua hirviendo.

- No opere el aparato sin agua. Asegúrese

de que el Tanque **SIEMPRE** tenga una cantidad mínima de 20 ml y una cantidad máxima que no supere la línea **MAX**.

- No deje de prestar atención al producto mientras esté funcionando, especialmente si hay niños o mascotas cerca.

- **NO USE** accesorios o repuestos **NO** recomendados por el fabricante, ya que esto podría causar graves lesiones a personas y/o accidentes. **NUNCA** reemplace sus accesorios por otros que no estén diseñados específicamente para su EasyWays.

- Nunca coloque Milano Coffee 3 en 1 dentro de un mueble de cocina cuando esté en uso.

DESPUÉS DEL USO

- Sea cuidadoso al retirar su Adaptador de café después de terminar el proceso, ya que estará caliente.

- Para asegurarse de que la máquina esté apagada, retire el enchufe de la fuente eléctrica. Siempre desenchufe el cable de alimentación antes de reubicar, limpiar o tras largos periodos de desuso.

- **PRECAUCIÓN:** La superficie del Tanque puede estar caliente después de su uso.

- **NO** opere ningún aparato con un cable o enchufe dañado, que funcione mal o que se haya deteriorado de alguna manera. Lleve el aparato al Servicio Técnico Autorizado EasyWays® (revise la garantía), para su examinación, reparación, ajuste o sustitución.

- Antes de limpiar, desconecte el cable de alimentación de la fuente eléctrica y deje que Milano Coffee 3 en 1 se enfríe completamente. Consulte la sección de "Limpieza y Cuidados" para el cuidado diario del aparato.

● Dejar los alimentos demasiado tiempo a temperatura ambiente puede generar la aparición de bacterias a niveles peligrosos y por lo tanto, ocasionar enfermedades. Se recomienda desechar cualquier alimento que haya estado a temperatura ambiente por más de una hora.

● Este aparato no tiene piezas reparables por usted. No intente hacerlo ya que su manipulación invalida la garantía. Siempre contáctese con el Servicio Técnico Autorizado EasyWays® para su examen, reparación o ajuste.

RECUERDE:

● Todos los electrodomésticos y accesorios de la cocina tienen riesgos potenciales si usted hace un mal uso de la máquina y no se toman las medidas de seguridad necesarias para evitar riesgos, incluyendo, el sentido común.

● SEA PRECAVIDO Y EVITE ACCIDENTES DOMÉSTICOS. JAMÁS COCINE CON O MANIPULE ELECTRODOMÉSTICOS CON EVIDENTE DESCONCENTRACIÓN O BAJO ESTRÉS ya que podría sufrir un accidente grave.

● Si usted nota un comportamiento extraño e inusual en su Milano Coffee 3 en 1, desconecte de la toma de corriente, espere a que la máquina se enfríe y luego contacte al Servicio Técnico de EasyWays para su evaluación. EVITE ACCIDENTES.

GUARDE ESTAS INSTRUCCIONES PARA FUTURAS CONSULTAS. No entregue la máquina sin este folleto a terceros. Estas instrucciones son una parte esencial de su Milano Coffee 3 en 1.



CONOZCA SU MILANO COFFEE 3 EN 1



A PALANCA DE BLOQUEO

B ADAPTADOR

C REJILLA DE LA BANDEJA
ANTI GOTEO

D BANDEJA ANTI GOTEO

E BOTONES

F TAPA DEL TANQUE

G TANQUE 600 ML

H BASE PRINCIPAL

I CUCHARA MEDIDORA
(INCLUIDO)

J CONDUCTOR
(INCLUIDO)

ADAPTADORES DE SU MILANO COFFEE 3 EN 1

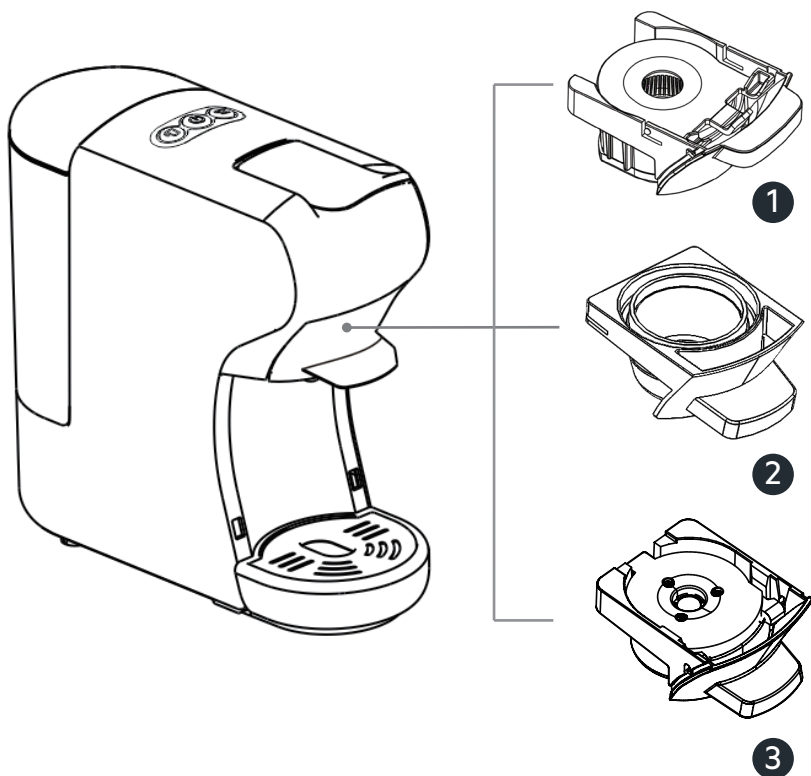

- 1 ADAPTADOR NESPRESSO®
- 2 ADAPTADOR DOLCE-GUSTO®
- 3 ADAPTADOR CAFÉ MOLIDO

ACCESORIOS DE SU MILANO COFFEE 3 EN 1

I CUCHARA MEDIDORA

J CONDUCTOR

K ALAMBRE DELGADO

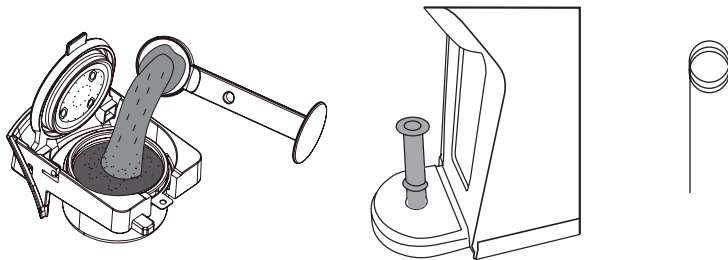

BOTONES DE SU MILANO COFFEE 3 EN 1



1 CAFÉ EXPRESO (45 ML / 25 SEG.)

2 ENCENDIDO / APAGADO

3 CAFÉ LUNGO (180 ML / 47 SEG.)

DIFERENCIAS ENTRE UN CAFÉ EXPRESO Y LUNGO

¿Se pregunta cuál es la diferencia entre un Expreso y un Lungo? La respuesta corta es que un Lungo es un café expreso largo. La respuesta detallada se la entregamos en este apartado.

El café expreso se caracteriza por su rápida preparación y por su sabor concentrado. La realización de éste generalmente tarda unos 25 segundos y se realiza en una cafetera expreso.

Por otro lado, un Lungo también se elabora en una cafetera expreso, pero con más agua que un café expreso tradicional. La preparación de un Lungo tarda 45 segundos y rebaja la intensidad del café expreso, manteniendo sus notas amargas y potentes. Mientras más agua se utilice en su preparación, más amargo resulta su sabor.

RECUERDE: Si desea preparar un café Expreso en su Milano Coffee 3 en 1, presione el Botón Expreso. Por lo contrario, si lo que busca es disfrutar de un café Lungo, presione el Botón Lungo. Con ambos conseguirá resultados deliciosos, con un tradicional sabor italiano.



PRIMER USO DE SU MILANO COFFEE 3 EN 1

Antes de usar su Milano Coffee 3 en 1 por primera vez, o después de meses de desuso, siga estos pasos para promover el bombeo de agua interno de la máquina.

1 Retire el Tanque e inserte el Conductor en la entrada de agua del aparato.

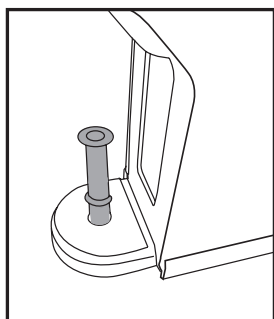

2 Llène de agua el Conductor hasta la mitad. Prefiera agua purificada, alcalina o embotellada.

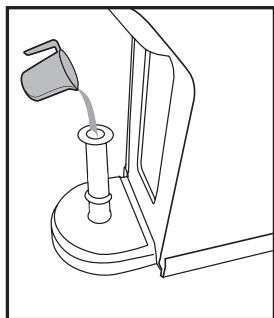

3 Con ayuda de la parte interior del Conductor, Inyecte el agua a la máquina para que el circuito interno se llene de líquido.

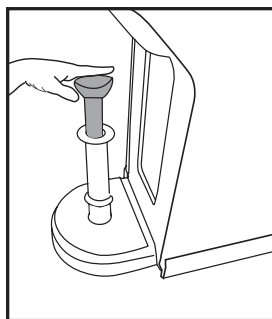

* Si es necesario, repita estos pasos 2 a 3 veces.

4 Llène el Tanque con agua. Esto lo puede realizar de 2 maneras:

A. Sin remover el Tanque:

- Levante la Tapa del Tanque.
- Con ayuda de un recipiente, llene el Tanque con agua fresca y fría. Asegúrese de sobrepasar la cantidad mínima (20 ml) y no llenar por sobre la línea MAX.
- Cubra el Tanque con su Tapa.



B. Removiendo el Tanque:

- Retire el Tanque de la Base Principal, inclinándolo levemente.
- Llene el Tanque con agua fresca y fría. Asegúrese de sobrepasar la cantidad mínima (20 ml) y no llenar por sobre la línea MAX.
- Reinstale el Tanque en la Base Principal, inclinándolo y encajando con la ranura superior para bloquear.

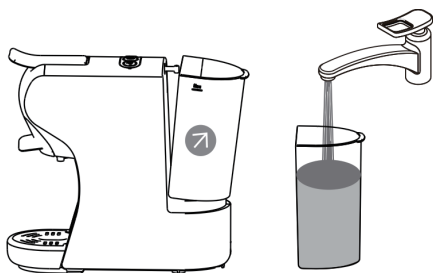

5 Una vez listo, asegúrese de que la Palanca de Bloqueo esté abajo, el Tanque esté lleno y correctamente posicionado. Coloque una taza de 250 ml o más en la Bandeja Anti Goteo.

6 Conecte su Milano Coffee 3 en 1 a la fuente eléctrica.

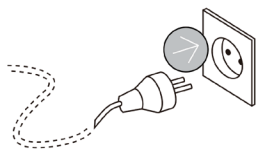

7 Presione una vez botón Encendido/ Apagado. Los Botones parpadean durante 45 segundos, mientras el agua se calienta.

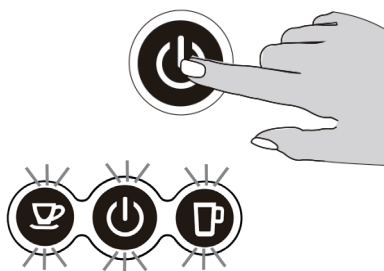

8 Cuando los Botones terminen de parpadear, presione el Botón Lungo. Apriete el botón Encendido/Apagado y desconecte de la fuente eléctrica.

9 Vacíe su taza. ¡Su Milano Coffee 3 en 1 está listo para ser utilizado! Comience a disfrutar de los más deliciosos cafés desde la comodidad de su hogar.

ADVERTENCIA: NUNCA presione el botón de encendido si el tanque de agua no está correctamente instalado.

PREPARE SU CAFÉ CON CÁPSULAS NESPRESSO®

1 Llene el Tanque con agua fresca y fría, sin superar la línea MAX. Prefiera agua filtrada, alcalina o embotellada.

2 Levante la parte superior de su Adaptador Nespresso® y coloque en su interior la cápsula Nespresso®.

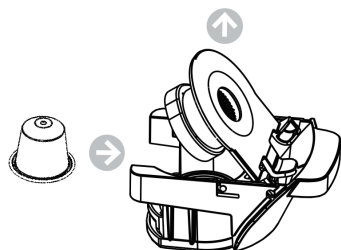

3 Levante la Palanca de Bloqueo e inserte su Adaptador Nespresso® en el espacio indicado. Para asegurar, baje la Palanca de Bloqueo a su posición original.



4 Coloque una taza de 250 ml o más en la Bandeja Anti Goteo.

5 Conecte su Milano Coffee 3 en 1 a la fuente eléctrica.

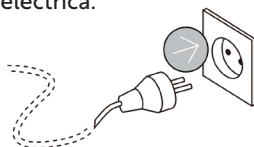

6 Presione el botón Encendido/Apagado. Notará que los Botones parpadean durante 45 segundos, mientras el agua se calienta.

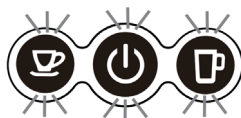

7 Cuando los Botones terminen de parpadear, presione el Botón Espresso o Botón Lungo, dependiendo de su gusto.

8 Una vez termine el proceso, presione el botón de Encendido/Apagado para apagar su Milano Coffee 3 en 1. Desconecte el cable de alimentación de la fuente de energía.

9 Levante la Palanca de Bloqueo y retire el Adaptador. Con cuidado, bote la cápsula Nespresso® en la basura.

10 Retire su taza y ¡a disfrutar!

TIP: Cuando presione el Botón Lungo o Espresso, la luz LED puede parpadear un par de segundos antes de comenzar la preparación. Esto se debe a que su Milano Coffee 3 en 1 está alcanzando la temperatura ideal para entregarle el resultado perfecto.

*Milano Coffee 3 en 1 también puede preparar exquisitos téis de hierba en cápsulas Nespresso®.

PREPARE SU CAFÉ CON CÁPSULAS DOLCE-GUSTO®

1 Llene el Tanque con agua fresca y fría, sin superar la línea MAX. Prefiera agua filtrada, alcalina o embotellada.

2 Coloque en el interior de su Adaptador Dolce-Gusto® su cápsula Dolce-Gusto®.



3 Levante la Palanca de Bloqueo e inserte su Adaptador Dolce-Gusto® en el espacio indicado. Para asegurar, baje la Palanca de Bloqueo a su posición original.

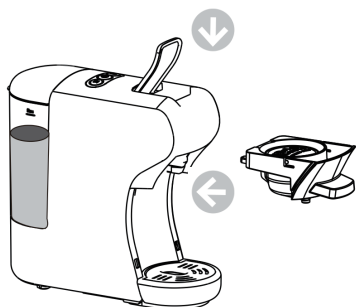

4 Coloque una taza de 250 ml o más en la Bandeja Anti Goteo.

5 Conecte su Milano Coffee 3 en 1 a la fuente eléctrica.

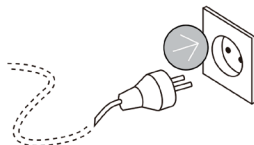

6 Presione el botón Encendido/Apagado. Notará que los Botones parpadean durante 45 segundos, mientras el agua se calienta.

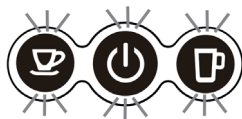

7 Cuando los Botones terminen de parpadear, presione el Botón Espresso o Botón Lungo, dependiendo de su gusto.

8 Una vez termine el proceso, presione el botón de Encendido/Apagado para apagar su Milano Coffee 3 en 1. Desconecte el cable de alimentación de la fuente de energía.

9 Levante la Palanca de Bloqueo y retire el Adaptador. Con cuidado, bote la cápsula Dolce-Gusto® en la basura.

10 Retire su taza y ya disfrutar!

TIP: Cuando presione el Botón Lungo o Espresso, la luz LED puede parpadear un par de segundos antes de comenzar la preparación. Esto se debe a que su Milano Coffee 3 en 1 está alcanzando la temperatura ideal para entregarle el resultado perfecto.









PREPARE UN CAFÉ AÚN MÁS PERFECTO

Milano Coffee 3 en 1 le permitirá preparar exquisitos cafés solo presionando dos botones. Sin embargo, si usted es perfeccionista, le presentamos otras dos sencillas maneras de hacer su café usando las cápsulas Dolce-Gusto®:

1 Configurar su Milano Coffee 3 en 1 manualmente: Las cápsulas Dolce-Gusto® tienen un indicador de intensidad, señalado por siete líneas horizontales en su tapa.

Revise la cápsula que utilizará y mire la siguiente tabla para conocer el tiempo exacto que usted debe mantener presionado el Botón Lungo para llegar a la cantidad perfecta de agua por cápsula.

NOTA: Un Espresso equivale a 45 ml y un Lungo equivale a 180 ml.

Cantidad de líneas en la cápsula Dolce-Gusto®	Cantidad de agua perfecta por cada cápsula	Tiempo aprox. que debe presionar el Botón Lungo
 1	35 ml	7 seg
 2	50 ml	13 seg
 3	80 ml	19 seg
 4	120 ml	31 seg
 5	150 ml	34 seg
 6	180 ml	44 seg
 7	200 ml	50 seg

NOTA: Estas medidas pueden variar dependiendo del tipo de agua y cápsula.

TIP: ¡Milano Coffee 3 en 1 tiene memoria! Por lo que si acostumbra a usar el mismo tipo de cápsulas (con la misma cantidad de líneas), al configurar manualmente, su EasyWays recordará la cantidad de segundos. Para más información, consulte la página 19 de este manual.

2 Por ciclos: ¡No se preocupe! No es necesario ser tan exacto para lograr un resultado igual de perfecto. Otra forma, es hacer funcionar Milano Coffee 3 en 1 cierta cantidad de veces, usando los botones Espresso y Lungo.

Por ejemplo, si su cápsula Dolce-Gusto® tiene tres líneas, usted debe: Insertar la cápsula en el adaptador y encender Milano Coffee 3 en 1. Una vez que el agua esté caliente (cuando los botones dejen de parpadear), presione una vez el Botón Espresso. Cuando termine de caer el líquido, SIN RETIRAR LA CÁPSULA, vuelva a presionar el Botón Espresso. Su café estará listo luego de que finalice el segundo proceso.

Revise la cápsula que utilizará y mire la siguiente tabla para saber cuántas veces debe hacer funcionar Milano Coffee 3 en 1 y con qué botón para obtener la cantidad perfecta de agua por cápsula.

Cantidad de líneas en la cápsula Dolce Gusto®	¿Cuántas veces debo hacer funcionar Milano Coffee 3 en 1 y con qué botón?
 1	Una vez, con el Botón Espresso
 2	Una vez, con el Botón Espresso
 3	Dos veces, con el Botón Espresso
 4	Tres veces, con el Botón Espresso
 5	Tres veces, con el Botón Espresso
 6	Una vez, con el Botón Lungo
 7	Una vez, con el Botón Lungo



PREPARE SU CAFÉ CON GRANO MOLIDO

1 Llene el Tanque con agua fresca y fría, sin superar la línea MAX. Prefiera agua filtrada, alcalina o embotellada.

2 Coloque el café molido en el interior de su Adaptador especial para Café Molido, con ayuda de la Cuchara Medidora. Luego, presione el café con el lado plano de su Cuchara Medidora, para dejarlo bien compactado.

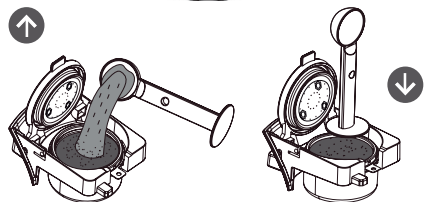
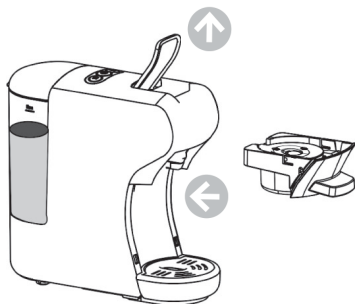

3 Levante la Palanca de Bloqueo e inserte su Adaptador de Café Molido en el espacio indicado. Para asegurar, baje la Palanca de Bloqueo a su posición original.

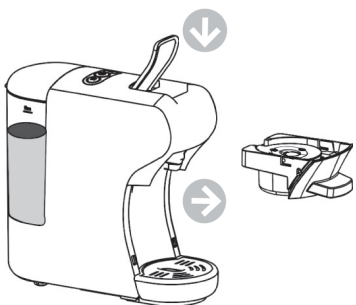

4 Coloque una taza de 250 ml o más en la Bandeja Anti Goteo.

5 Conecte su Milano Coffee 3 en 1 a la fuente eléctrica.

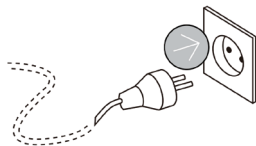

6 Presione el botón Encendido/Apagado. Notará que los Botones parpadearán durante 45 segundos, mientras el agua se calienta.



7 Cuando los Botones terminen de parpadear, presione el Botón Espresso o Botón Lungo, dependiendo de su gusto.

8 Una vez termine el proceso, presione el botón de Encendido/Apagado para apagar su Milano Coffee 3 en 1. Desconecte el cable de alimentación de la fuente de energía.

9 Levante la Palanca de Bloqueo y retire el Adaptador. Con cuidado, bote el residuo de café en la basura.

10 Retire su taza y ya disfrutar!

TIP: Cuando presione el Botón Lungo o Espresso, la luz LED puede parpadear un par de segundos antes de comenzar la preparación. Esto se debe a que su Milano Coffee 3 en 1 está alcanzando la temperatura ideal para entregarle el resultado perfecto.

CONFIGURE SU MILANO COFFEE 3 EN 1

CONFIGURACIÓN PREDETERMINADA DE FÁBRICA: MODO DE ESPERA

Cuando no utilice su Milano Coffee 3 en 1, éste entra en MODO EN ESPERA por un máximo de 15 minutos. Después de este tiempo, la máquina se apagará. Si quiere volver a activar el MODO EN ESPERA, simplemente presione nuevamente el botón Encendido/Apagado.

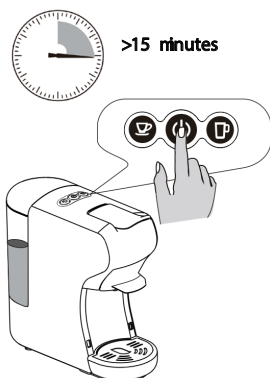

El MODO EN ESPERA de su Milano Coffee 3 en 1 la mantiene lista para preparar café inmediatamente, sin tener que esperar los 45 segundos iniciales para que el agua se caliente.

Para activar o desactivar el MODO EN ESPERA, con su Milano Coffee 3 en 1 desconectada de la fuente eléctrica presione el Botón Expreso y el Botón Lungo al mismo tiempo por unos segundos. Luego, conecte a la fuente eléctrica. La luz del botón Encendido/Apagado se encenderá.

● Para cancelar el MODO EN ESPERA: presione el Botón Expreso, se apagará la luz. Esto significa que el MODO EN ESPERA se apagó.

● Para volver a activar el MODO EN ESPERA: presione el Botón Expreso, la luz se encenderá. Esto significa que el MODO EN ESPERA se activó.

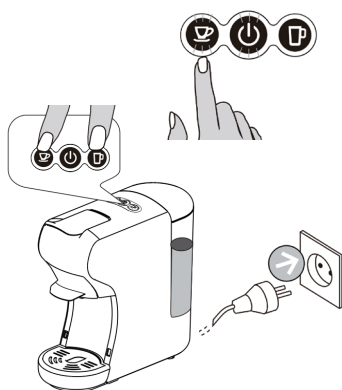

CONFIGURACIÓN PREDETERMINADA DE FÁBRICA: MODO DE FÁBRICA

Si quiere configurar su Milano Coffee 3 en 1 a su MODO DE FÁBRICA inicial, siga los siguientes pasos:

- 1 Presione el Botón Lungo e inserte el enchufe del cable de alimentación a la fuente eléctrica.
- 2 Notará que la luz de los Botones destella 2 veces. Esto significa que la máquina regresó a su configuración predeterminada de fábrica.

El MODO DE FÁBRICA de su Milano Coffee 3 en 1 la devuelve a su configuración inicial predeterminada. Si quiere eliminar los ajustes al volumen de su café (Sección: ADAPTE EL VOLUMEN DE SU CAFÉ), utilice el MODO DE FÁBRICA.



ADAPTE EL VOLUMEN DE SU CAFÉ

Si usted es de esas personas que necesita un poco más de café para empezar sus mañanas, o simplemente quiere modificar el volumen de café que entrega su Milano Coffee 3 en 1, siga las siguientes recomendaciones:

A. Para ajustar su Café Expreso, siga los siguientes pasos:

1 Coloque una taza en la Bandeja Anti Goteo y llene el Tanque con agua por sobre la cantidad mínima (20 ml) y bajo la línea MAX.

2 Siga las instrucciones dependiendo del café que desea (Nesspreso®, Dolce-Gusto® y Café Molido). Sin embargo, esta vez mantenga presionado el Botón Expreso hasta que obtenga la cantidad de café de su gusto, por un periodo mínimo de 10 segundos y máximo 90 segundos.

B. Para ajustar su Café Lungo, siga los siguientes pasos:

1 Coloque una taza en la Bandeja Anti Goteo y llene el Tanque con agua por sobre la cantidad mínima (20 ml) y bajo la línea MAX.

2 Siga las instrucciones dependiendo del café que desea (Nesspreso®, Dolce-Gusto® y Café Molido). Sin embargo, esta vez, mantenga presionado el Botón Lungo hasta que obtenga la cantidad de café de su gusto, por un periodo mínimo de 10 segundos y máximo 90 segundos.

Su Milano Coffee 3 en 1 tiene memoria, y por lo mismo, guardará las configuraciones que elija para posteriores usos. Si quiere volver a la configuración inicial, siga las instrucciones en la sección "Configuración predeterminada de fábrica: MODO DE FÁBRICA".

LIMPIEZA Y CUIDADOS

● Antes de utilizar Milano Coffee 3 en 1 por primera vez y después de cada uso, limpie cuidadosamente el aparato, sus componentes y accesorios.

● **ADVERTENCIA:** Desconecte Milano Coffee 3 en 1 de la toma de corriente antes de limpiarla. **NUNCA SUMERJA LA BASE PRINCIPAL, CABLE O ENCHUFE EN AGUA, NI EN NINGÚN OTRO LÍQUIDO. LIMPIE LA BASE PRINCIPAL SOLAMENTE CON UN PAÑO HÚMEDO. NO PERMITA QUE LE ENTRE AGUA O SUCIEDAD EN SU INTERIOR.**

● Antes de comenzar la limpieza, asegúrese que el Botón Encendido/Apagado no esté iluminado. Luego, desconecte el aparato de la fuente eléctrica. Asegúrese de que la máquina se haya enfriado antes de limpiar.

● No sumerja la Base Principal en agua, esto podría provocar descargas eléctricas o incendios.

● No utilice cepillos, utensilios o agentes de limpieza abrasivos.

● No utilice objetos punzantes o afilados para la limpieza, ya que podrían dañar las piezas o afectar la seguridad del aparato.

● Limpie la Base Principal con un paño húmedo. Puede aplicar un chorro de detergente líquido para obtener un mejor resultado. Luego, seque con un trapo o papel absorbente.



● Su Milano Coffee 3 en 1 no es apto para lavavajillas.

● Para limpiar su Adaptador (Adaptador Nespresso®, Adaptador Dolce-Gusto®, Adaptador Café Molido), bote el contenido en su interior, ya sea una cápsula o el café en polvo utilizado, y luego lave con agua y detergente líquido.

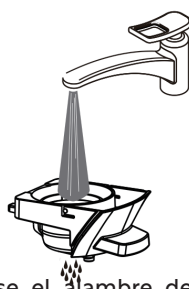
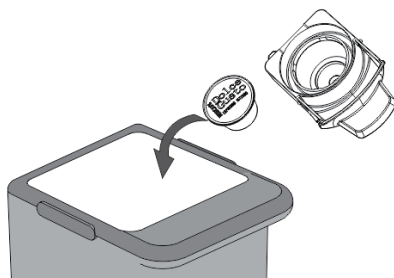

NOTA: Use el alambre delgado para limpiar su Adaptador Dolce-Gusto®. Para eso, introduzca y retire reiteradas veces el alambre en la aguja del Adaptador Dolce-Gusto®, ubicada en la tapa. Tal como se muestra en la siguiente infografía.

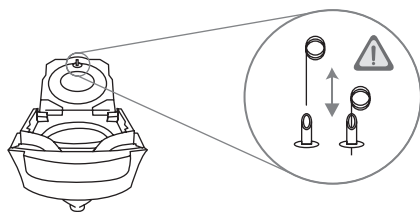

DESCALCIFIQUE SU MILANO COFFEE 3 EN 1

Con el paso del tiempo puede notar residuos de partículas de cal en su máquina, lo que puede bloquear la tubería y causar daños. Para evitar esta situación, asegúrese de descalcificar su Milano Coffee 3 en 1 en cualquiera de estos casos:

- a. Al menos después de hacer 300 a 400 tazas de café.
- b. Si la producción cae de manera significativa.
- c. Después de uno o dos meses. La descalcificación debe realizarse correctamente para evitar daños. Por eso es fundamental seguir estas instrucciones

1 Compre un descalcificador (líquido descalcificante). Dilúyalo según las instrucciones del fabricante y vierta la mezcla en el Tanque (hasta la línea MAX).

2 Asegúrese de que no hayan cápsulas ni café dentro de su Adaptador.

3 Coloque una taza sobre la Bandeja Anti Goteo para recoger la descalcificación diluida y residuos de cal.

4 Presione el Botón Lungo para que el agua descalcificadora limpie su Milano Coffee 3 en 1. Repita este paso hasta acabar el agua del Tanque.

5 Repita el proceso, esta vez con agua mezclada con solución descalcificante.

6 Finalmente, repita el proceso para enjuagar el circuito interno con el Tanque lleno de agua (sin la solución des-

calcificante) para limpiar completamente su Milano Coffee 3 en 1.

IMPORTANTE:

- Nunca limpie la máquina con vinagre. Esto podría causar daño y provocar que el café tenga un mal sabor.
- Los daños causados por una descalcificación incorrecta o falta de descalcificación no están cubiertos por la garantía
- **PRECAUCIÓN:** Evite accidentes por agua caliente. Tenga cuidado al manipular agua hirviendo.

GUÍA PARA RESOLVER PROBLEMAS

PROBLEMA	CAUSA	SOLUCIÓN
No se prepara café	El Tanque está vacío	Llene con agua su Tanque, por sobre la cantidad mínima (20 ml) y bajo la línea MAX.
El café no está lo suficientemente caliente	<ul style="list-style-type: none"> ● Su taza está muy fría ● La máquina está muy fría ● Acumulación de sarro en su máquina 	<ul style="list-style-type: none"> ● Precaliente su Taza ● Prepare una Taza sin cápsula ni café para calentar el circuito de su máquina ● Siga las instrucciones del apartado Descalcifique su Milano Coffee 3 en 1
Agua en la mesa o superficie	El Tanque está goteando La Bandeja Anti Goteo está llena	Instale de forma correcta el Tanque Vacíe la Bandeja Anti Goteo
Palanca de Bloque no cierra	El Adaptador no está correctamente posicionado	Instale el Adaptador en la posición correcta

INSTRUCCIONES PARA EL USO DE LA GARANTÍA

Usted ha adquirido un producto de excelente calidad, sin embargo, en el improbable caso que tenga algún inconveniente técnico, EasyWays® responderá por el normal funcionamiento de su equipo durante el período de garantía.

IMPORTANTE: ANTES DE USAR EL PRODUCTO EASYWAYS®, LE SUGERIMOS LEER CON ATENCIÓN EL MANUAL DE USUARIO.

COBERTURA DE GARANTÍA

- EasyWays® garantiza el servicio de reparación gratuita de los productos comercializados en el país donde usted adquirió el producto.
- Esta garantía es válida con la boleta original del lugar donde se realizó la compra y es intransferible.
- La garantía de reparación cubre los defectos de fabricación producidos por el uso normal y legítimo del producto EasyWays®. En este caso, los repuestos y la mano de obra no tendrán costo para el cliente. EasyWays® podrá utilizar repuestos refaccionados para la reparación de sus productos.
- El período de garantía para cada producto se encuentra en la siguiente tabla. Este período se considera a contar de la fecha de compra indicada en la boleta o factura de compra, documento que el cliente deberá presentar al momento de solicitar la reparación en garantía de su producto, según lo establecido en la Ley de Protección al Consumidor.

- La garantía a la que se refiere esta póliza cubre la reparación del producto EasyWays®, no el reemplazo de éste.

EXCLUSIONES DE GARANTÍA

- Uso impropio, distinto del uso doméstico o del indicado en el manual de usuario y/o en condiciones ambientales deficientes.
- Exceso o caídas de voltaje eléctrico que impliquen un uso en condiciones anormales, como también defectos de instalación eléctrica.
- Instalación en condiciones distintas a las indicadas en el manual.
- Intervención del artefacto por personal no autorizado bajo EasyWays®
- Enmiendas en los datos del certificado de garantía o factura de compra y la no presentación del documento de compra (boleta o factura). Adulteración, ausencia o enmienda del número de serie de fabricación.
- Daños causados por golpes, caídas, transporte inadecuado, bodegaje inadecuado o trato incorrecto, como también los daños a causa de terremoto, inundación, relámpago, anegaciones, ambientes de polvo excesivo, humedad, entre otros, y por la operación del artefacto en condiciones no prescritas en el manual de usuario.

- Defectos técnicos producidos por problemas en la instalación del equipo.
- EasyWays® podrá no admitir el producto en sus servicios técnicos en aquellos casos que el producto no venga en condiciones de higiene y limpieza adecuados.
- Las ilustraciones pueden ser diferentes al producto. Estamos constantemente mejorando nuestros productos, por lo que las especificaciones pueden variar.
- No intente arreglar o ajustar ninguna función eléctrica o mecánica en esta unidad. Hacerlo invalidará la garantía.
- Si tiene dudas o comentarios con respecto al funcionamiento de este aparato o requiere hacer efectiva la garantía de reparación, por favor contáctese con el Departamento de Servicio Técnico Autorizado EasyWays® correspondiente a su país.





Alonso de Córdova 4330, Vitacura



servicioalcliente@easyways-la.com



www.easyways.cl

